

# KIT RINCOMATIC® VENTOO

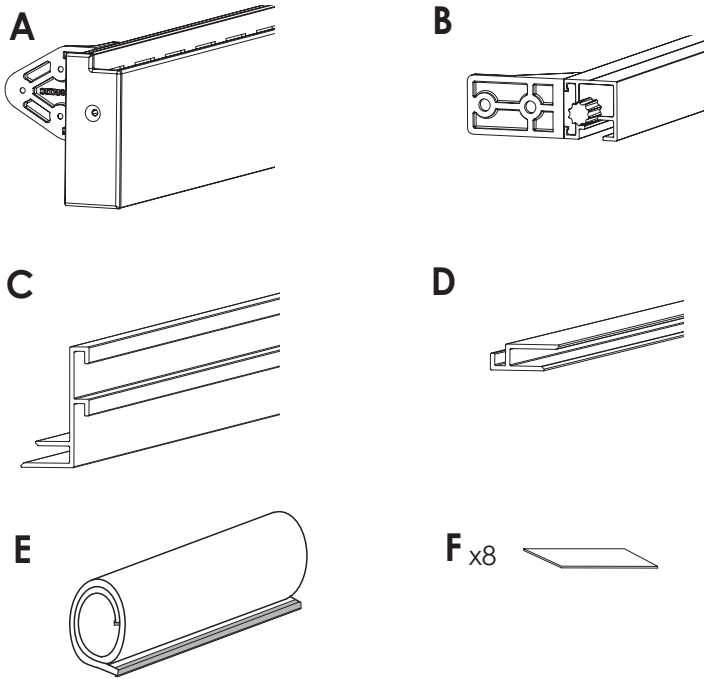

## INSTALACIÓN | INSTALLATION



**A** Perfil Ventoo / **B** Perfil refuerzo trasera / **C** Perfil sujección bandeja aislamiento / **D** Perfil sujección bandeja aislamiento / **E** Bandeja de aislamiento reflexivo de aluminio / **F** Aluminio adhesivo

**A** Ventoo profile / **B** Back reinforcing profile / **C** Clamping profile for insulating tray / **D** Clamping profile for insulating tray / **E** Aluminum reflective insulating tray / **F** Aluminum adhesive

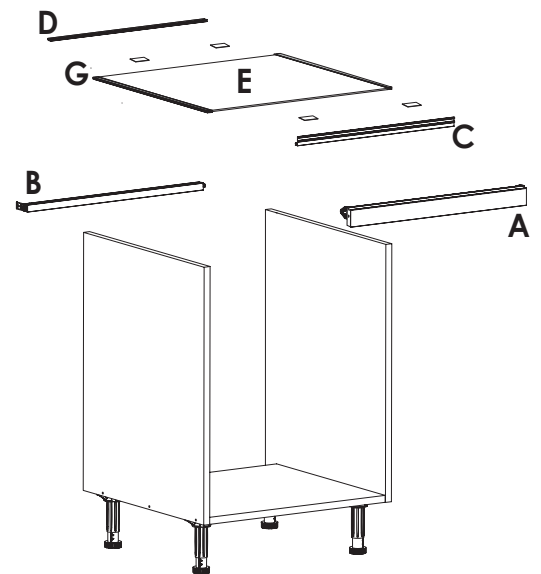
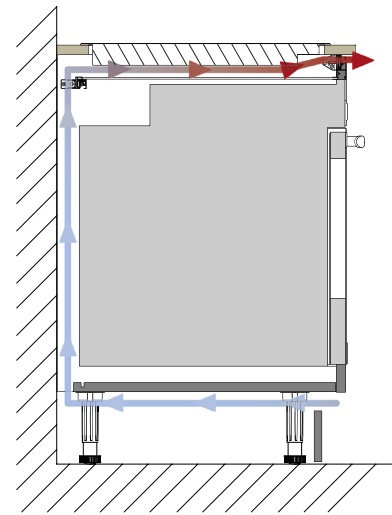

Deslizar los perfiles **C** y **D** en la bandeja de aislamiento en el sentido del ancho del mueble según el esquema y fijar con aluminio adhesivo **F**.

Slide the profiles **C** and **D** into the insulation tray in the direction of the width of the furniture according to the diagram and fix with adhesive aluminum **F**.

- Instalación del perfil Ventoo y del perfil refuerzo
- Installation of Ventoo profile and reinforcement profile

